

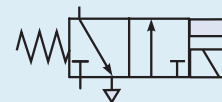

ZAWORY WSPOMAGAJĄCE 3/2 NZ (normalnie zamknięte) typu EVM i MVB (standard CNOMO) do zaworów rozdzielających sterowanych elektromagnetycznie



Zawór wspomagający typu EVM



Zawór wspomagający typu MVB

ZASTOSOWANIE

Zawory wspomagające EVM i MVB służą do sterowania pośredniego zaworami rozdzielającymi. Po zastosowaniu płyty przyłączeniowej z gwintowanymi otworami G1/8 mogą być stosowane do bezpośredniego sterowania siłownikami o małych średnicach w pneumatycznych układach sterowania i regulacji. Po zastosowaniu adaptera istnieje możliwość obcego zasilania zaworu rozdzielającego typu DTE.

Ze względu na wielkość przepływu w zaworach rozdzielających DTE G1/8 do G3/8 stosowane są zawory wspomagające typu EVM. Do zaworów rozdzielających o wielkości przyłącza G1/2 oraz G3/4 montowane są zawory wspomagające typu MVB.

Uwaga: Nie stosować do gazów palnych i tlenu!

DANE TECHNICZNE

Czynnik roboczy Sprężone powietrze lub inny gaz techniczny neutralny dla użytych materiałów konstrukcyjnych o maksymalnej wielkości cząstek stałych 40 μm , smarowany mgłą olejową 2 ÷ 5 kropli/ m^3 lub sprężonym powietrzem niesmarowanym o maksymalnej wielkości cząstek stałych 10 μm

Zakres ciśnień pracy: 0 ÷ 1,0 MPa (10 bar)

Zakres temperatur pracy: od 0 do 65° C

UWAGA: Zaleca się stosowanie elektrozaworów w warunkach wilgotności względnej do 85%

Pozycja pracy: dowolna

Rodzaj konstrukcji: grzybkowy

Sposób sterowania: bezpośredni z dodatkowym sterowaniem ręcznym

Kierunek przepływu: zgodnie ze schematem

Średnica nominalna:
- dla zaworu EVM - 1,8 mm
- dla zaworu MVB - 2,4 mm

PARAMETRY TECHNICZNE I NUMERY ZAMÓWIENIOWE ZAWORÓW WSPOMAGAJĄCYCH

	Zawór wspomagający typu EVM	Zawór wspomagający typu MVB
Napięcie prądu zasilającego elektromagnes - prąd stały - prąd przemienny 50 Hz	- 24V +/- 10% - 24, 48, 110, 230 +/- 10%	- 24V +/- 10% - 24, 48, 110, 230 +/- 10%
Moc prądu stałego	4.8 W - 6.5W	10 W
Moc prądu przemiennego	7 VA - 8.5 VA	13,5 VA
Stopień zabezpieczenia elektrycznego	IP 65	IP 65
Względny czas sterowania elektromagnesem	100%	100%
Dławica złącza elektrycznego	Pg 9	Pg 9
Średnica kabla elektrycznego	Ø 6 ÷ 8 mm	Ø 6 ÷ 8 mm
Czas zadziałania	6 ÷ 18 ms	6 ÷ 18 ms
NUMERY ZAMÓWIENIOWE	22.0502.32x	22.0508.32x

W numerach zamówieniowych zaworów w miejscu oznaczonym przez "x" należy wpisać literowy kod napięcia sterującego według następującego schematu:

prąd stały: B - 24V +/- 10%; C - 48V +/- 10%; D - 110V +/- 10%
prąd przemienny 50 Hz: E - 24V +/- 10%; H - 110V +/- 10%; J - 230V +/- 10%

WYMIARY

Zawór wspomagający typu EVM

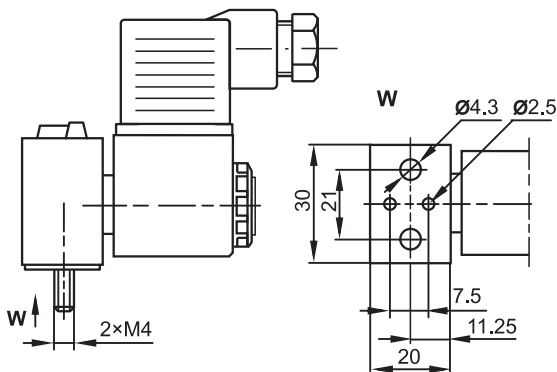

Zawór wspomagający typu MVB

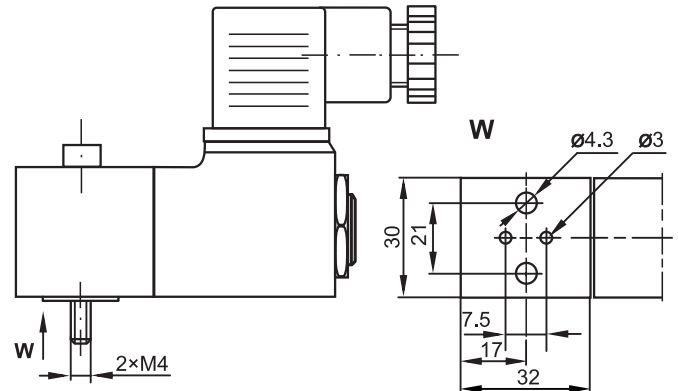

Operator do elektromagnesu zaworu wspomagającego typu EVM

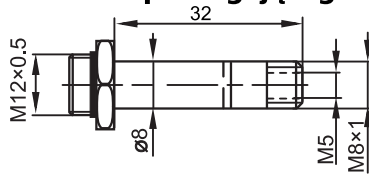

Operator do elektromagnesu zaworu wspomagającego typu MVB

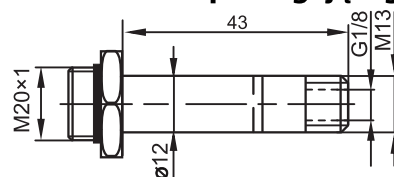

Płytki przyłączeniowa do zaworu wspomagającego typu EVM i MVB G1/8

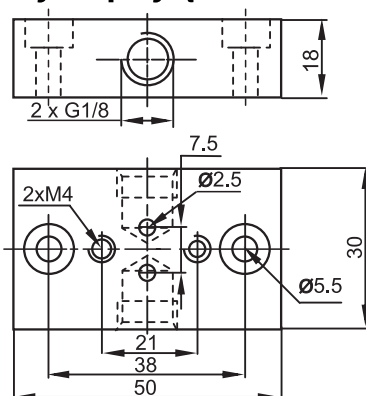

Płytki przyłączeniowa służy do zamontowania zaworu wspomagającego typu EVM i MVB. Można wówczas uzyskać zawór rozdzielający 3/2 G1/8 sterowany bezpośrednio elektromagnesem

NUMER ZAMÓWIENIOWY PŁYTKI:
25.0125.18

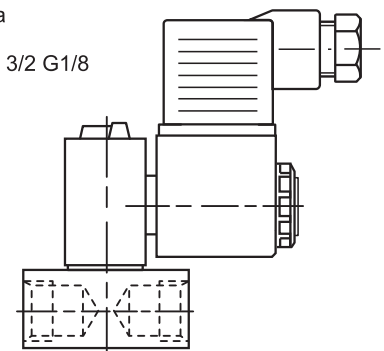

Zawór rozdzielający 3/2 G1/8 NZ