

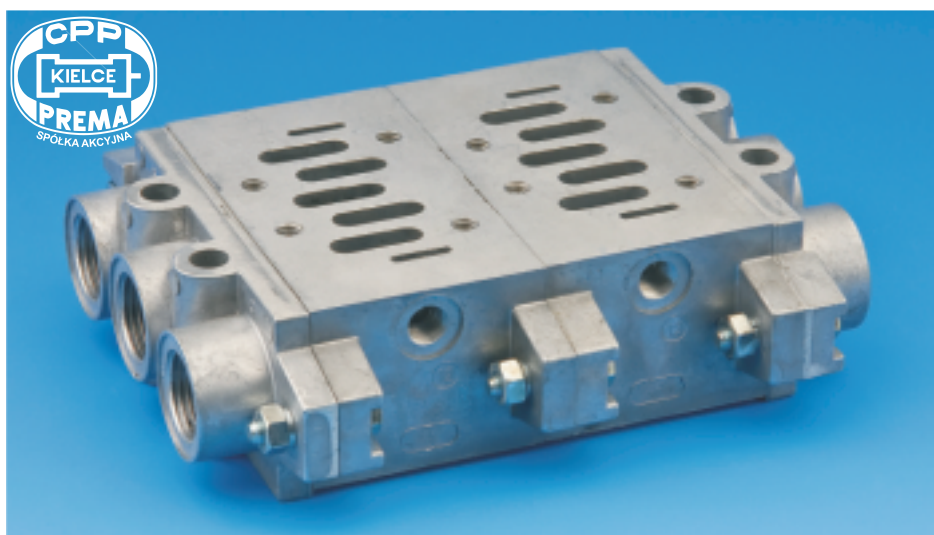

BLOKI PŁYT PRZYŁĄCZENIOWYCH DO ZAWORÓW ROZDZIELAJĄCYCH ISO 5/2, 5/3 G1/4 ÷ G3/8 STEROWANYCH ELEKTROMAGNETYCZNIE I PNEUMATYCZNIE WIELKOŚĆ 2



ZASTOSOWANIE

Blok płyt przyłączeniowych służy do montażu zaworów rozdzielających 5/2 i 5/3 sterowanych elektromagnetycznie, mechanicznie i pneumatycznie. Posiada on wspólne przyłącze zasilające P oraz odpowietrzenia EA, EB. Blok stosowany jest w urządzeniach o dużej liczbie zaworów rozdzielających w celu ograniczenia ilości i długości przewodów połączeniowych.

DANE TECHNICZNE

Gwint przyłącza w płytach środkowych	Gwint przyłącza w płytach skrajnych	Wielkość ISO	Numer zamówieniowy
G1/4	G3/8	2	26.0302.5214xx
G3/8	G1/2		26.0302.5238xx

SPOSÓB ZAMAWIANIA

UWAGA: W numerze zamówieniowym bloków płyt przyłączeniowych w miejscu oznaczonym "xx" należy wpisać ilość n płyt środkowych wchodzących w skład bloku.

W zamówieniu należy podać nazwę, gwint przyłącza, numer zamówieniowy, ilość płyt środkowych oraz ilość sztuk np:

Blok płyt przyłączeniowych G3/8 n=04 nr 26.0302.523804 7 szt.

BLOK PŁYT PRZYŁĄCZENIOWYCH DO ZAWORÓW ISO

– sterowanych elektromagnetycznie i pneumatycznie 5/2 , 5/3

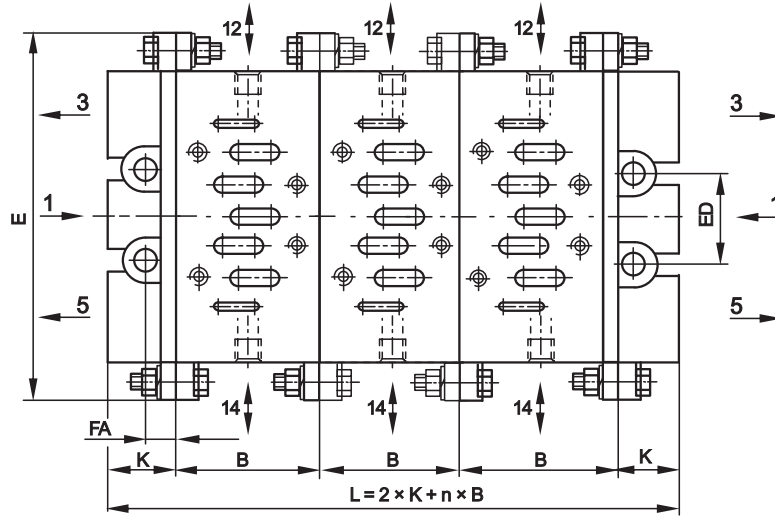

Wielkość	E	B	FA	K	ED
1	110	43	11	22	28
2	135	56	12	26	35
3	180	71	15	30	45

n - ilość płyt środkowych

PŁYTY BOCZNE

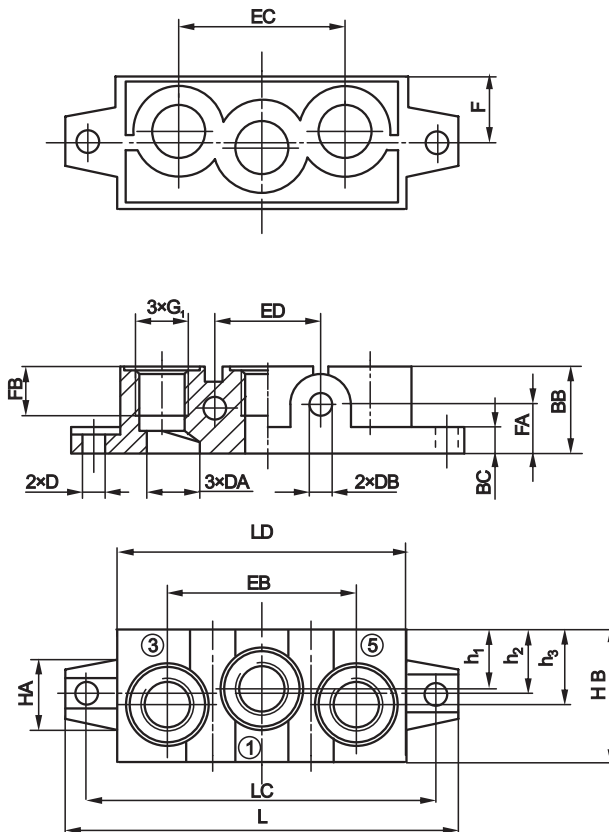

PŁYTA ŚRODKOWA

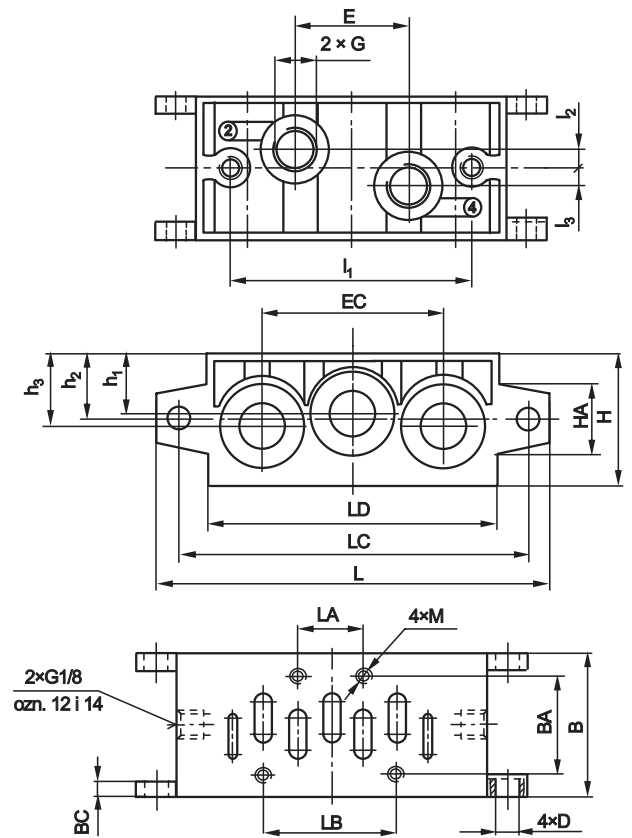

Wielkość ISO	G1	G	L	LA	LB	LC	LD	B	BB	BC	D	DA	DB	H	HA	HB	EB	EC	ED	h1	h2	h3	l1	l2	l3	FA	FB	BA
1	1/8	1/4	110	18	36	98	82	43	22	6	5.5	11.6	7	44	25	46	56	47.5	28	22	22	25	68	7.5	1.5	11	11.5	28
	1/4	3/8	110	18	36	98	82	43	22	6	5.5	15.1	7	44	25	46	56	47.5	28	22	22	25	68	7.5	1.5	11	12	28
2	1/4	3/8	135	24	48	115	100	56	26	8	6.6	15.1	9	45	28	47	70	64	35	21.5	22.5	23.5	86	6	5	12	12	38
	3/8	1/2	135	24	48	115	100	56	26	8	6.6	19	9	45	28	47	70	64	35	21.5	22.5	23.5	86	6	5	12	15	38
3	3/8	1/2	180	32	64	158	130	71	30	8	9	24.5	12	54	30	56	90	85	45	26.5	27	28	114	9	6	15	17	48
	1/2	3/4	180	32	64	158	130	71	30	8	9	19	12	54	30	56	90	85	45	26.5	27	28	114	9	6	15	15	48