

UCHWYTY MOCUJĄCE do elementów przygotowania sprężonego powietrza G3/8-G1/2 SERIA „NOVA”

ZASTOSOWANIE

Uchwyty służą do mocowania elementów przygotowania sprężonego powietrza.

WYMIARY MONTAŻOWE

NAKRĘTKA MONTAŻOWA

Służy do montażu pulpitowego reduktora, zaworu filtrująco-redukcyjnego lub dwuelementowego bloku przygotowania sprężonego powietrza serii „NOVA”.

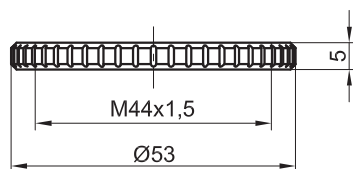

NUMER ZAMÓWIENIOWY:	59.2101.15
---------------------	-------------------

UCHWYT TYPU MPSP-1, KĄTOWNIK KOMPLETNY Z NAKRĘTKĄ

Może być stosowany do zamocowania reduktora, zaworu filtrująco-redukcyjnego lub dwuelementowego bloku przygotowania sprężonego powietrza serii „NOVA”.

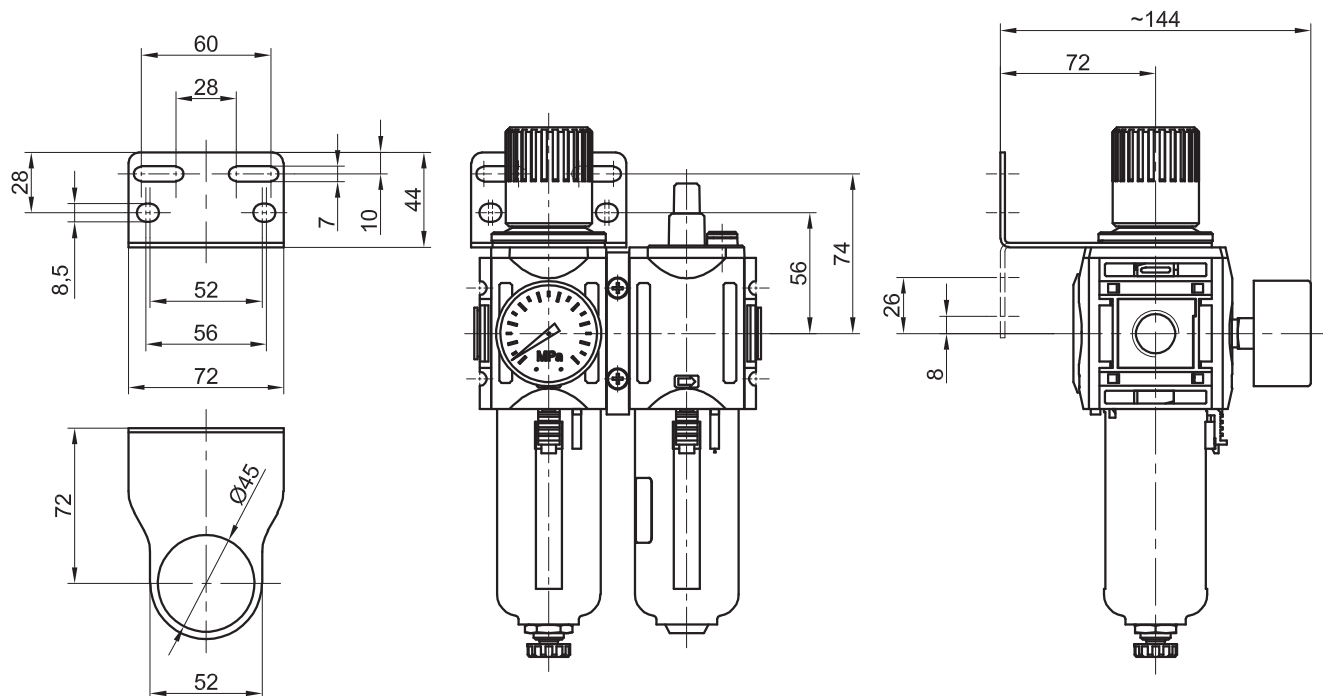

NUMER ZAMÓWIENIOWY:	59.2503.0103
---------------------	---------------------

UCHWYT MOCUJĄCY TYPU MPSP-2, DO TRÓJELEMENTOWEGO BLOKU PSP

Może być stosowany do zamocowania trójelementowego bloku przygotowania sprężonego powietrza serii „NOVA”.

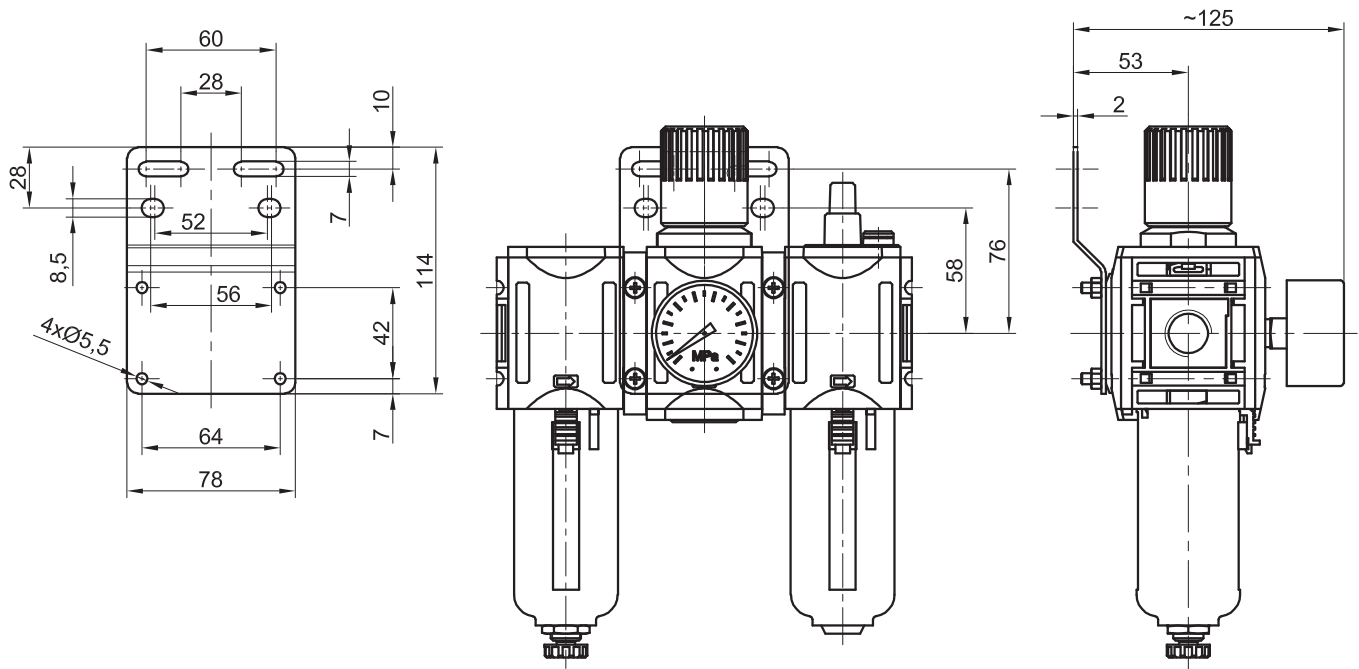

NUMER ZAMÓWIENIOWY:	59.2503.0104
---------------------	---------------------

UCHWYT MOCUJĄCY TYPU MPSP-3, DO TRÓJELEMENTOWEGO BLOKU PSP

Może być stosowany do zamocowania trójelementowego bloku przygotowania sprężonego powietrza serii „NOVA”. Stabilne zamocowanie bloku PSP wymaga wykorzystania dwóch uchwytów (opakowanie zawiera 1 sztukę).

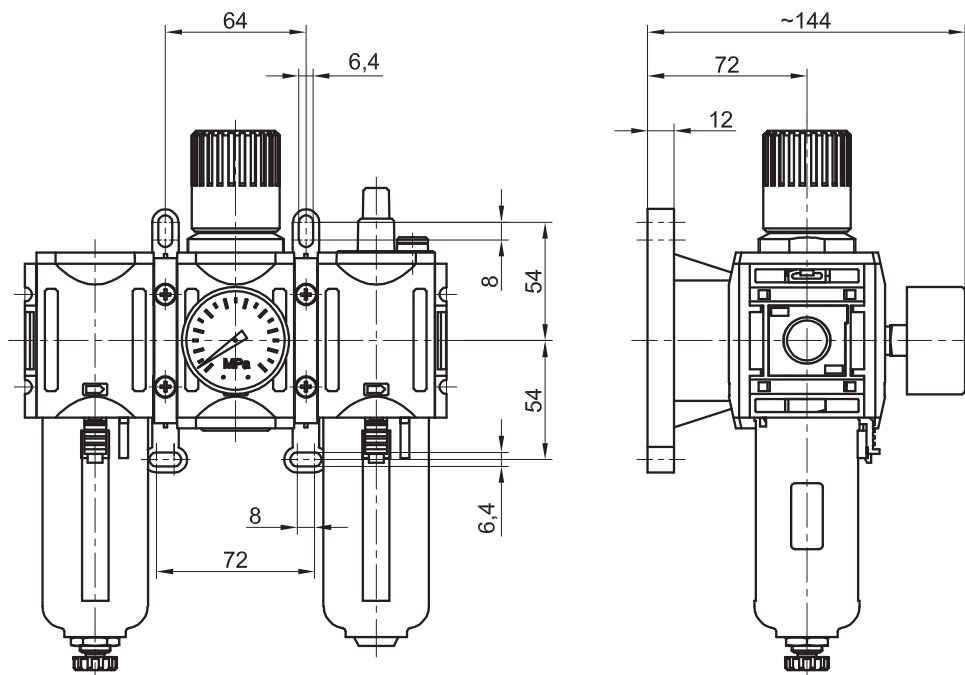

NUMER ZAMÓWIENIOWY:	59.2503.0101
---------------------	---------------------